



Moustiquaire fenêtre sans perçage

MoustiSpeed



- Pose de l'intérieur, rapide et sans perçage
- Frein réglé pour une remontée en douceur
- Crochets de verrouillage invisibles
- S'adapte sur la majorité des menuiseries
- Large choix de toiles techniques



La MoustiSpeed est naturellement conçue pour résister à des vents forts avec ses coulisses équipées d'un peigne anti-tempête (équivalent à Force 7 sur l'échelle de Beaufort avec une toile classique).



Équerres supérieures de serrage pour maintenir l'encadrement au dormant de la fenêtre en partie haute

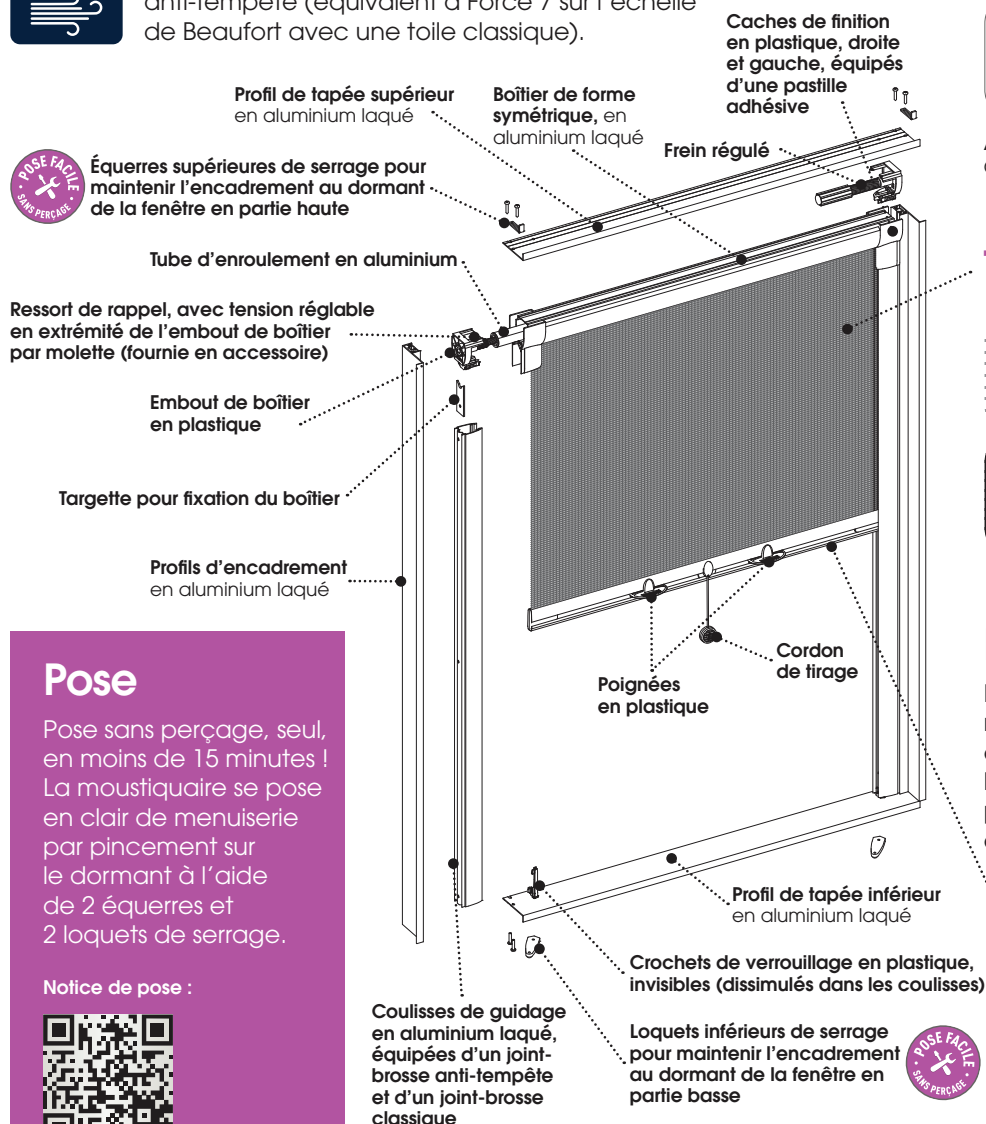

Coloris disponibles

RAL 9010
Brillant

Accessoires plastiques :
Coloris blanc.

Toiles moustiquaire



Pose

Pose sans perçage, seul, en moins de 15 minutes ! La moustiquaire se pose en clair de menuiserie par pincement sur le dormant à l'aide de 2 équerres et 2 loquets de serrage.

Notice de pose :



Manœuvre

Par ressort de rappel avec remontée régulée et tirage direct par cordon avec blocage en partie basse par des crochets dissimulés dans les coulisses.

Pour plus de détails techniques, veuillez vous référer aux pages suivantes. À noter, suivant l'évolution de nos produits, le descriptif peut être modifié.

Prise de mesures

Largeur de commande :

Plus petite largeur de passage (mini 450 mm) sans retirer de jeu.

Hauteur de commande : Plus petite hauteur de passage (mini 250 mm) sans retirer de jeu.

S'assurer d'une disponibilité minimale de 11 mm sur tout le pourtour de la feuillure du dormant.

Bien vérifier les encadrements de pose.

Prendre les mesures **sans comprimer** les joints d'étanchéité qui débordent éventuellement.

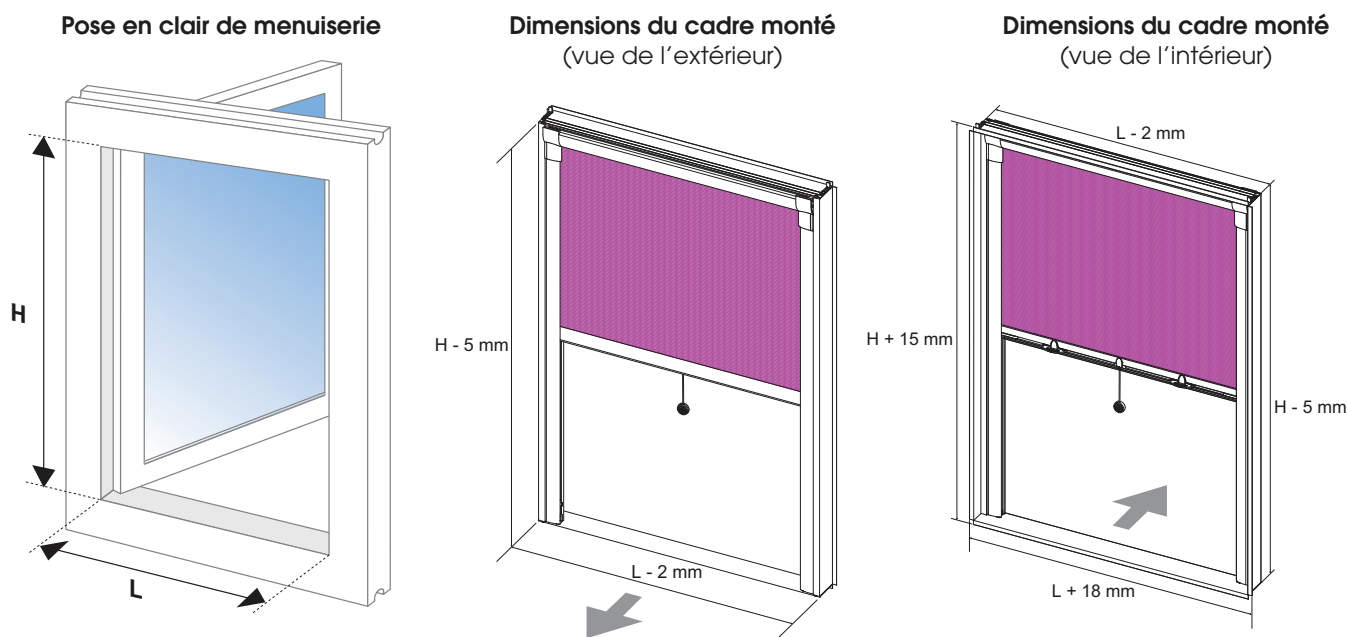

Limites dimensionnelles

	Avec frein
L mini	600 mm (450 mm sans frein)
L maxi	1600 mm
H maxi	1800 mm
S maxi	2,7 m ²

Tolérances de fabrication (hors toile)

L : ± 2 mm, H : ± 2 mm.

Tolérances d'équerrage

Déviations de toile et barre de charge : ± 6 mm/m*, maxi ± 15 mm.



*Basée sur la plus grande dimension.

Encombrements de pose

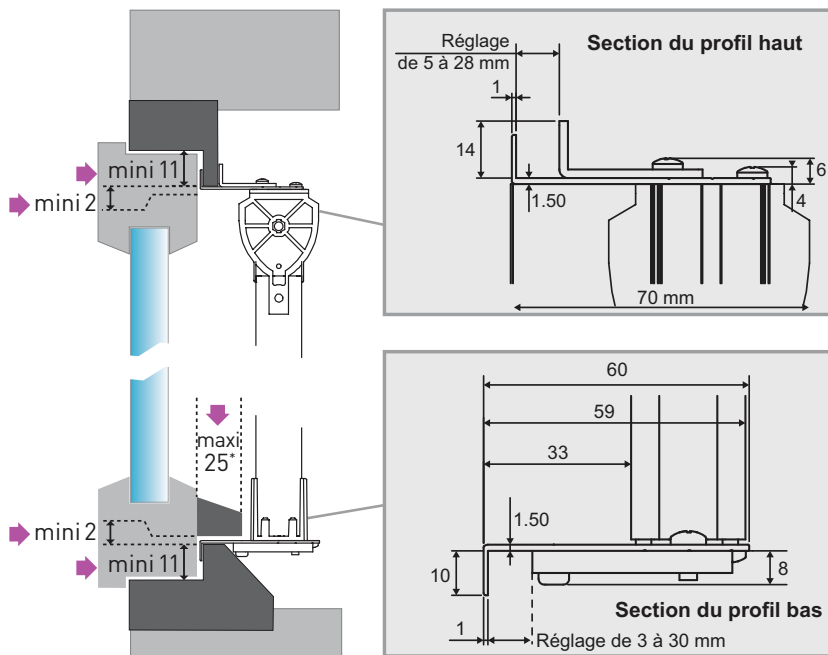

Vérifications :

S'assurer d'une disponibilité **minimale de 11 mm** sur tout le pourtour de la feuillure du dormant, que l'épaisseur de la partie du dormant à pincer soit **inférieure ou égale à 28 mm en haut et 30 mm en bas** et que les montants soient dans le même plan.

En présence d'une **fermeture extérieure** (de type grille, volet roulant, volet battant, persiennes ou BSO) s'assurer que l'espace entre l'ouvrant de la menuiserie et la fermeture soit de **65 mm mini**.

En présence d'un **profil jet d'eau** (ou d'un aérateur, d'une battue sur double vantaux ou d'une moulure) sur l'ouvrant, s'assurer que :

- La saillie ne soit **pas supérieure à 35 mm.***
- La distance, entre le dormant et le bas du jet d'eau, soit **supérieure à 2 mm**.

*Si vous retirez les poignées, cette valeur peut passer à 30 mm.

Encombrement des coulisses

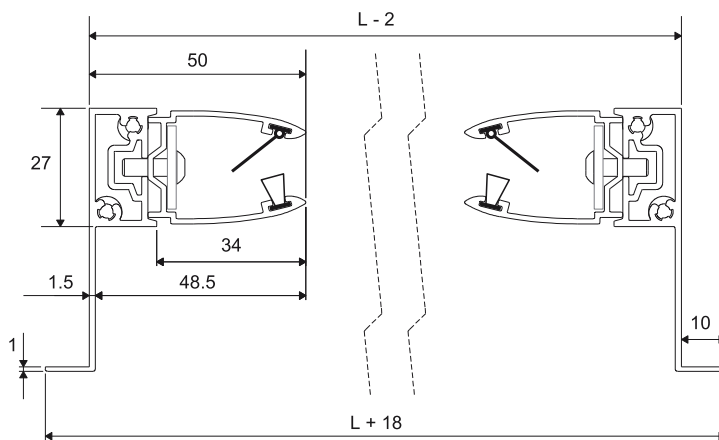

Éléments de fixation supérieure



Équerre supérieure de serrage

Vue de dessus

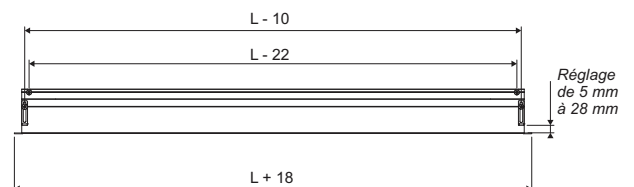

Éléments de fixation inférieure

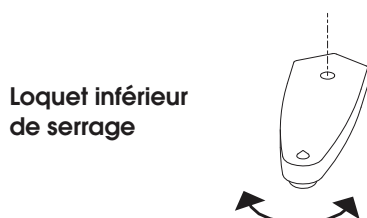

Loquet inférieur de serrage

Vue de dessous

